

I DISEGNI A TERMINE DI LEGGE NON POSSONO ESSERE RIPRODOTTI
O CEDUTI A TERZI SENZA LA NOSTRA AUTORIZZAZIONE

ZAMPERONI

D

C

B

A



Tabella Distinta materiali		
Articolo	Descrizione	Quantità
1	TUBO D.80 Carico ATZ0069-2-L	1
2	rondelle bloccaggio riduttore	1
3	DADO autobloccante M16	1
4	SPINA FORATA ELASTICA 6 X 65	2
5	VITE TCEI M8 X 80	4
6	MOTORIDUTTORE CEM KFT 105 M90W 1T4 foro d.17	1
7	5 X 5 L=50	1
8	vite trilobata	3
9	Flangia inferiore	1
10	tubo scarico D.60 senza flangia	1
11	Spirale 70-20 Passo 50 ATZ0069-0-L	1
12	Perno ATZ0069-0-L	1
13	Boccola	1
14	VITE TCEI M6 X 12	4
15	VITE TCEI M4 X 8	1
16	chiavetta di fermo	1
17	SPINA FORATA ELASTICA 3 X 10	1
18	TUBO D.80 scarico ATZ0069-2-L	1
19	Flangia attacco motore FAH17-86-IT90-XL	1

NORME STANDAR
PER LE DIMENSIONI DI
TOLLERANZE GENERALI
MEDIO PRECISO ANGOLO
+ -0.1 + -0.01 + -0.5
Smussi non quotati 0.5

MATERIALE Fe 37

TRATTAMENTO
Verniciato Nero Opaco

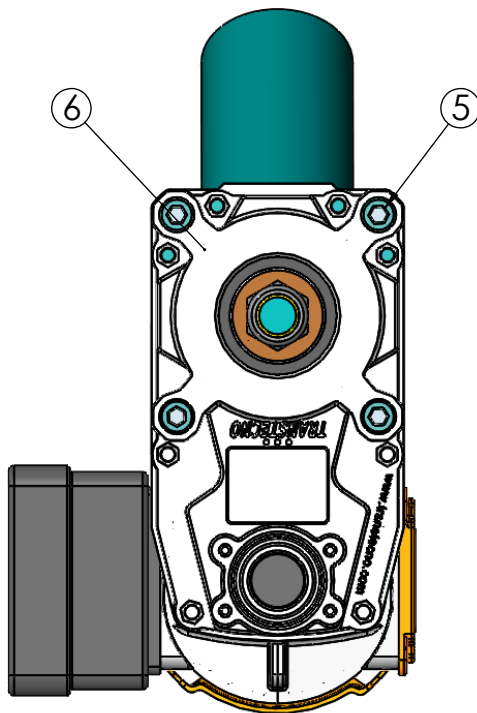
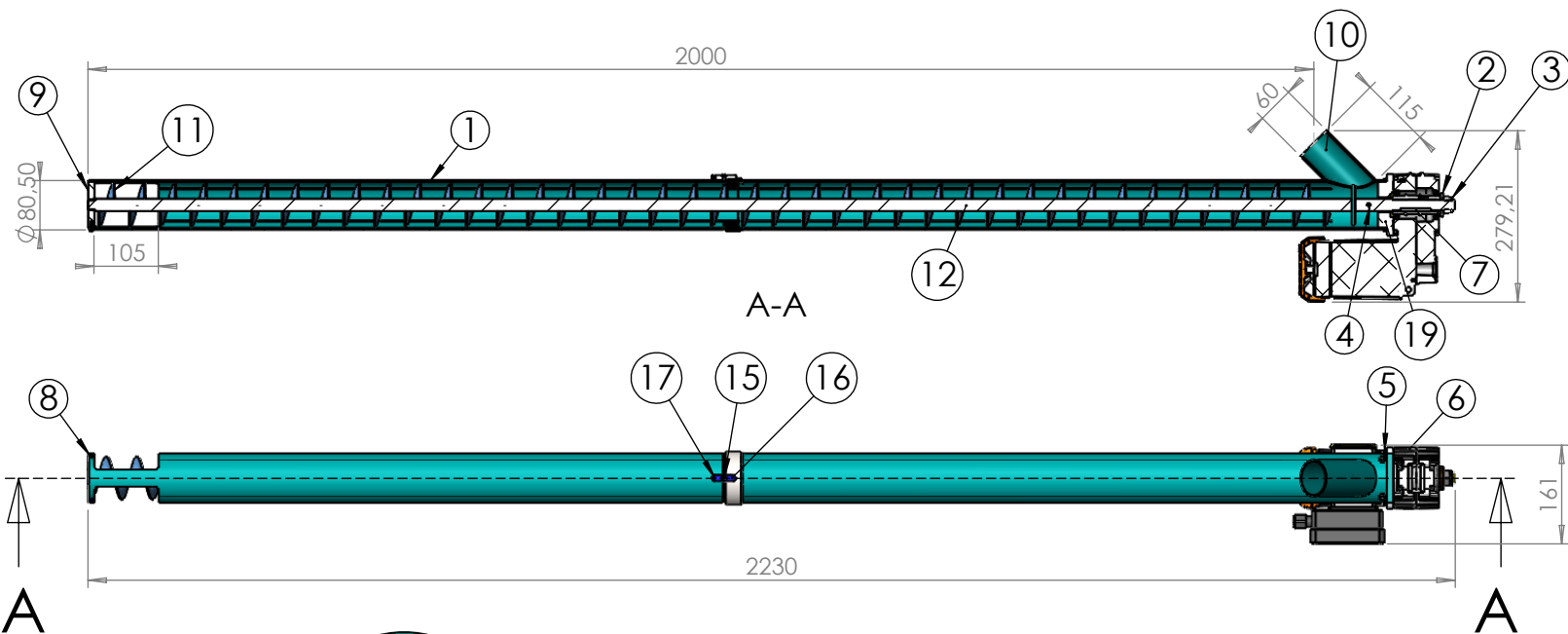
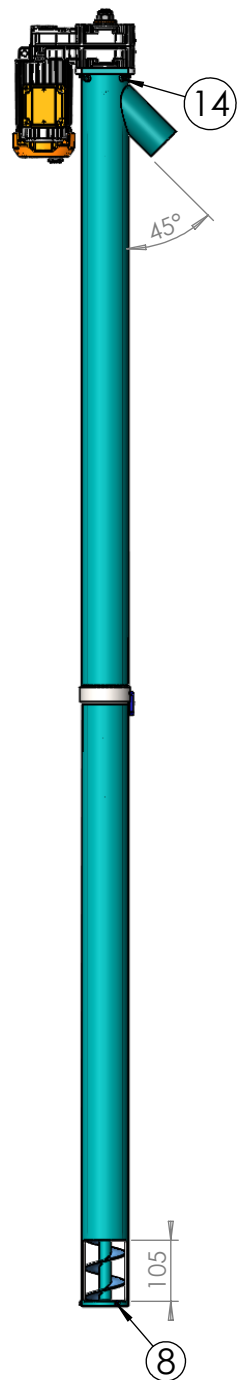
Kg 21.12

DISEGNO GENERATO
CON MODELLATORE DI SOLISI

APPROVATO il 07/10/2017
DISEGNATO 07/10/2017

DISEGNATO Zamperoni

MODIFICATO 00/00/00

MODIFICATO 00/00/00

IL RESPONSABILE Zamperoni

ZAMPERONI

COCLEA MODULARE D.80
L=2000

SIZE COD. ATZ0069-0-L REV.

SCALE CAD FILE: SHEET

8 7 6 5 4 3 2 1