

I DISEGNI A TERMINE DI LEGGE NON POSSONO ESSERE RIPRODOTTI  
O CEDUTI A TERZI SENZA LA NOSTRA AUTORIZZAZIONE

**ZAMPERONI**



Tabella Distinta materiali		
Articolo	Descrizione	Quantità
1	TUBO CARICO	1
2	TUBO SCARICO	1
3	BOCCOLA PASSANTE	1
4	TUBO SCARICO	1
5	SPIRALE 60-20 PASSO= 50	1
6	Boccola	1
7	SPINA ELASTICA 5 X 60	3
8	vite trilobata	8
9	chiavetta di fermo	1
10	VITE TCEI M4 X 8	1
11	SPINA FORATA ELASTICA 3 X 10	1
12	Flangia attacco motore Transtecno FAH17-86-IT90-XL	1
13	PERNO ATZ0067-0 Transtecno	1
14	MOTORIDUTTORE CEM KFT 105 M90W 1T4 foro d.17	1
15	rondelle bloccaggio riduttore	1
16	DADO autobloccante M16	1
17	Chiavetta 5 X 5 L=50	1
18	VITE TCEI M8 X 80	4
19	CAVO COLLEGAMENTO MOTORE	1

Per quanto riguarda il motore della coclea ATZ0067-0-T del modello TRANSTECNO, il motore è già munito di una termica interna. Questa, quando supera la temperatura massima, arresta il motore. Al momento dell'abbassamento della temperatura, il motore riparte AUTOMATICAMENTE. Si consiglia vivamente di non provare ad intervenire manualmente. In caso di manutenzione **BISOGNA STACCARE LA TENSIONE.**

NORME STANDAR PER LE DIMENSIONI DI TOLLERANZE GENERALI		DISEGNO GENERATO CON MODELLATORE DI SOLISI		<b>ZAMPERONI</b>
MEDIO + -0.1	PRECISO + -0.01	ANGOLO + -0.5	APPROVATO il 31/01/2018	
Smussi non quotati 0.5			DISEGNATO	<i>Zamperoni</i>
MATERIALE Fe 37			MODIFICATO	00/00/00
TRATTAMENTO nessuno			MODIFICATO	00/00/00
Kg 9.35			IL RESPONSABILE	<i>Zamperoni</i>
SCALE		CAD FILE:		REV.
SHEET		SHEET		

Coclea modulare con  
motore Transtecno 90 wat

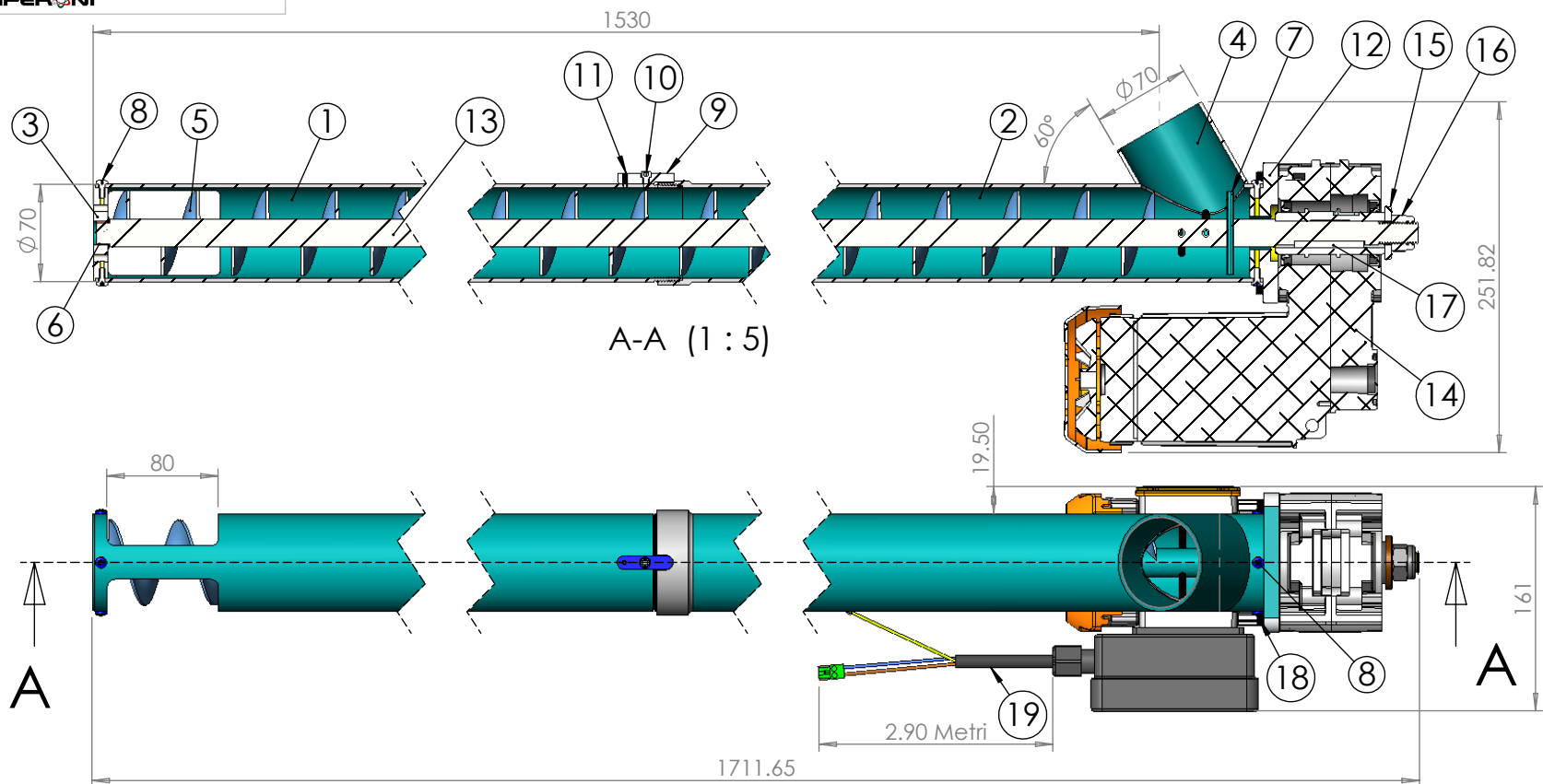
SIZE COD. ATZ0067-0-T